

ITS

Ballon double échangeur

ITS - 300/400/500/600/750/1000



Ballon échangeurs pour toutes applications et notamment comme chauffe-eau solaire • Échangeur en spirale avec système de séparation unique • La thermovitrification PermaGlas Ultra Coat slushcoat prévient la corrosion • Construction en pied annulaire isolé pour un montage simplifié • Trappe de visite isolée pour les travaux d'entretien • Anode interchangeable • Options: Anode flexible pour une utilisation dans des espaces réduits • Soupape de température et de pression avec clapet à ressort en acier inoxydable réglée sur une température de 99°C et une pression d'eau maximale de 10 bars • Thermomètre analogique (0-120°C)

Données techniques

		ITS 300	ITS 400	ITS 500	ITS 600	ITS 750	ITS 1000
Données technique							
Puissance du serpentin primaire	kW	27	37	42	40	56	58
Surface d'échange du serpentin primaire	m ²	0,85	1,15	1,31	1,33	1,86	1,93
Capacité du serpentin primaire	l	5,7	6,9	7,9	11,3	15,8	16,4
Débit du serpentin primaire (80-60°C)	l/h	1161	1591	1806	1720	2408	2494
Chute de pression du serpentin	mbar	12	30	43	7	18	20
Puissance du serpentin solaire	kW	46	52	68	72	80	87
Surface d'échange du serpentin solaire	m ²	1,45	1,64	2,13	2,39	2,66	2,89
Capacité du serpentin solaire	l	9,5	9,9	12,8	20,3	22,6	24,6
Débit du serpentin solaire (80-60°C)	l/h	1978	2236	2924	3096	3440	3741
Chute de pression du serpentin primaire	mbar	44	78	166	37	50	61
Temp. d'accumulation max. dans la cuve	°C	95	95	95	95	95	95
Température max. dans le serpentin	°C	110	110	110	110	110	110
Consommation d'entretien	kWh/24h	1,32	1,60	1,88	1,85	2,03	2,19
Général							
Poids à vide	kg	133	145	196	246	262	340
Poids maximum	kg	422	527	666	887	980	1347
Pression de service max. de la cuve	kPa (bar)	1000(10)	1000(10)	1000(10)	1000(10)	1000(10)	1000(10)
Pression de service max. du serpentin	kPa (bar)	2500(25)	1600(16)	1600(16)	1600(16)	1600(16)	1600(16)
Capacité de stockage	l	300	382	470	641	718	1007
Capacité utile*							
Tset = 80°C / Tfroide = 10°C							
30 min. ΔT 28°C	l	1587	1994	2460	2830	3316	4018
60 min. ΔT 28°C	l	2708	3361	4150	4550	5404	6245
90 min. ΔT 28°C	l	3829	4728	5839	6270	7493	8472
120 min. ΔT 28°C	l	4950	6095	7528	7990	9582	10699
Continu ΔT 28°C	l/h	2242	2734	3379	3440	4177	4454
Temps de réchauffage ΔT 28°C	min.	8	8	8	11	10	14
30 min. ΔT 50°C	l	889	1117	1378	1585	1857	2250
60 min. ΔT 50°C	l	1517	1882	2324	2548	3026	3497
90 min. ΔT 50°C	l	2144	2648	3270	3511	4196	4744
120 min. ΔT 50°C	l	2772	3413	4216	4474	5366	5991
Continu ΔT 50°C	l/h	1256	1531	1892	1926	2339	2494
Temps de réchauffage ΔT 50°C	min.	14	15	15	20	18	24
30 min. ΔT 70°C	l	635	798	984	1132	1326	1607
60 min. ΔT 70°C	l	1083	1344	1660	1820	2162	2498
90 min. ΔT 70°C	l	1532	1891	2336	2508	2997	3389
120 min. ΔT 70°C	l	1980	2438	3011	3196	3833	4279
Continu ΔT 70°C	l/h	897	1093	1351	1376	1671	1781
Temps de réchauffage ΔT 70°C	min.	19	21	21	28	26	34
Données pour le transport							
Poids avec emballage	kg	144	156	207	257	273	352
Largeur de l'emballage	mm	780	780	780	870	870	1010
Hauteur de l'emballage	mm	1510	1850	2150	1930	2150	2100
Profondeur de l'emballage	mm	780	780	780	870	870	1010

* La quantité d'eau indiquée a pris en compte les 2 serpentins. Ceci ne correspond pas toujours à la réalité (température du solaire variable).

l'Étiquetage Énergétique

		ITS 300	ITS 400	ITS 500	ITS 600	ITS 750	ITS 1000
l'Étiquetage Énergétique	-	C	C	C	-	-	-
Consommation d'entretien	W	92	100	104	126	126	146

Dimensions

ITS 300

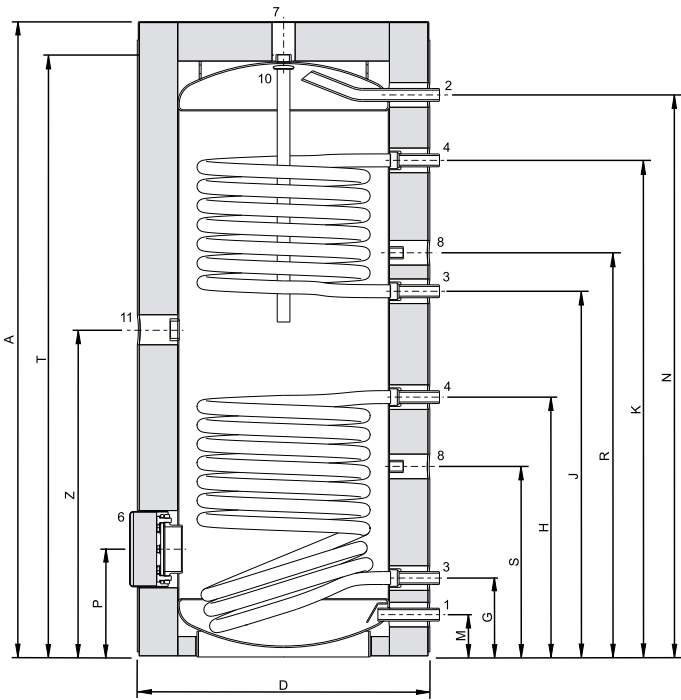

IMD-1282 R0

ITS 400-1000

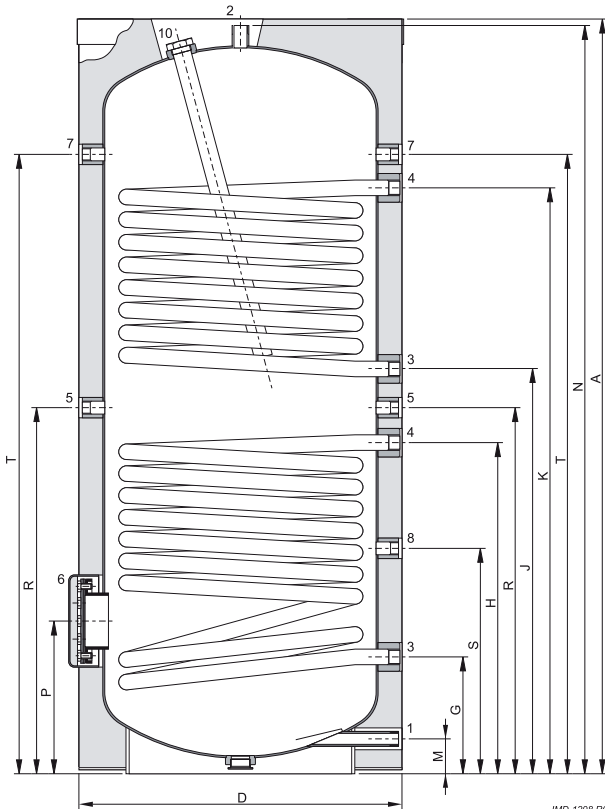

IMD-1298 R0

	ITS 300	ITS 400	ITS 500	ITS 600	ITS 750	ITS 1000	
A	Hauteur totale	mm 1650	1710	2045	1840	2035	2005
D	Diamètre (sans isolation)	mm 550	600	600	750	750	900
	Diamètre (avec isolation)	mm 750	740	760	910	930	1100
G	Hauteur sortie échangeur	mm 205	260	260	310	310	350
H	Hauteur entrée échangeur	mm 675	775	920	910	970	950
J	Hauteur sortie échangeur (en haut)	mm 950	945	1090	1090	1150	1130
K	Hauteur entrée échangeur (en haut)	mm 1290	1280	1470	1390	1570	1490
M	Hauteur alimen. eau froide	mm 110	70	70	85	85	95
N	Hauteur sortie eau chaude	mm 1460	1655	1995	1805	2000	1965
P	Hauteur du regard de nettoyage	mm 280	330	330	420	420	450
R	Hauteur connection de circulation	mm 1050	860	1000	1000	1080	1040
S	Hauteur du raccord bas, capteur de température	mm 495	500	500	655	655	705
T	Hauteur du raccord soupape T&P	mm 1545	1365	1700	1480	1875	1605
Z	Hauteur du raccord élément électrique	mm 850	-	-	-	-	-
1	Raccord d'alimentation en eau froide	-	G 1" R 2"	R 1½" R 1½"	R 1½" R 1½"	R 1½" R 1½"	R 1½" R 1½"
2	Raccord de la sortie d'eau chaude	-	G 1" R 2"	R 1½" R 1½"	R 1½" R 1½"	R 1½" R 1½"	R 1½" R 1½"
3	Raccord de la sortie du échangeur	-	G 1" Rp 1"	Rp 1" Rp 1"	Rp 1¼" Rp 1¼"	Rp 1¼" Rp 1¼"	Rp 1¼" Rp 1¼"
4	Raccord de l'entrée du échangeur	-	G 1" Rp 1"	Rp 1" Rp 1"	Rp 1¼" Rp 1¼"	Rp 1¼" Rp 1¼"	Rp 1¼" Rp 1¼"
5	Raccord de circulation	-	Rp ¾" Rp ¾"	Rp ¾" Rp ¾"	Rp ¾" Rp ¾"	Rp ¾" Rp ¾"	Rp ¾" Rp ¾"
6	Diamètre du regard de nettoyage	mm 110	115	115	180	180	180
7	Raccord de la soupape T&P	-	Rp 1" Rp ¾"	Rp ¾" Rp ¾"	Rp ¾" Rp ¾"	Rp ¾" Rp ¾"	Rp ¾" Rp ¾"
8	Raccord bas, capteur de température	-	Rp ¾" Rp ¾"	Rp ¾" Rp ¾"	Rp ¾" Rp ¾"	Rp ¾" Rp ¾"	Rp ¾" Rp ¾"
10	Raccord anode	-	G 1¼" Rp 1¼"	Rp 1¼" Rp 1¼"	Rp 1¼" Rp 1¼"	Rp 1¼" Rp 1¼"	Rp 1¼" Rp 1¼"
11	Raccord de élément électrique	-	G 1½" -	-	-	-	-



Schéma d'installation

ITS 300

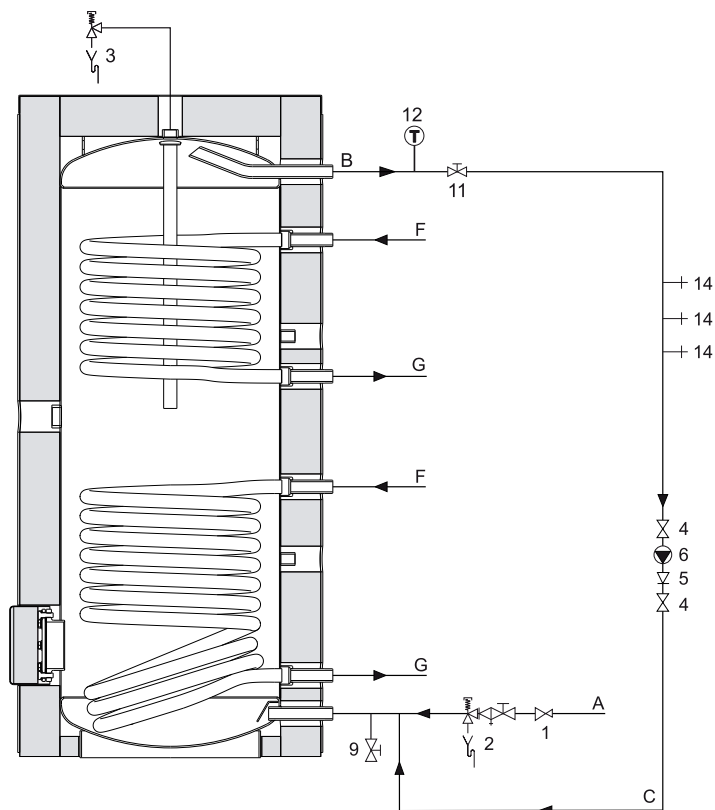

- 2 Groupe de sécurité
- 3 Soupape thermique T&P (option)
- 4 Vanne d'isolement
- 5 Clapet anti-retour
- 6 Pompe de circulation

- A Alimentation eau froide
- B Sortie eau chaude
- C Circuit retour
- F Entrée du primaire
- G Sortie du primaire

Le circuit de bouclage (pompe 6) peut être remplacé par un système de traçage électrique réchauffant.

Un vase d'expansion anti-legionellose ECS peut être ajouté pour sécuriser au mieux le système.

Dans le manuel d'instructions, vous trouverez l'information nécessaire concernant la connexion, l'installation et l'entretien du produit, incluant l'information pour la connexion électronique.

L'information relative au recyclage et à la fin de vie du produit s'y trouve également. Ce manuel est remis avec l'appareil et peut être téléchargé de notre site web : www.aosmith.fr.

ITS 400-1000

IMD-1287 R0

